



grad
terrasses d'exception

Comment installer ma terrasse Grad ?

NOS CONSEILS



Choisissez vos éléments selon le type de votre sol et la hauteur souhaitée

Sur sol dur, sur rails et bandes élastomères (en option)

Hauteur min : 39mm
Hauteur max :
43mm (avec bandes élastomères)



Sur plots, sur sol stable, avec lambourdes

Hauteur min : 118mm
(sans rehausses)
Hauteur max :
273mm
(avec rehausses)

Dans les grandes lignes...

Commencer par disposer les rails (avec ou sans bande élastomère) ou les plots, selon la configuration choisie. Commencer la pose à 2cm minimum de votre façade. Il suffit ensuite de clipser vos lames sur vos rails, à la main. Eviter tout outil type marteau ou autre, pour éviter d'abîmer les lames. *



3 solutions s'offrent à vous pour la disposition de vos lames, à vous de choisir celle qui esthétiquement vous convient le mieux !

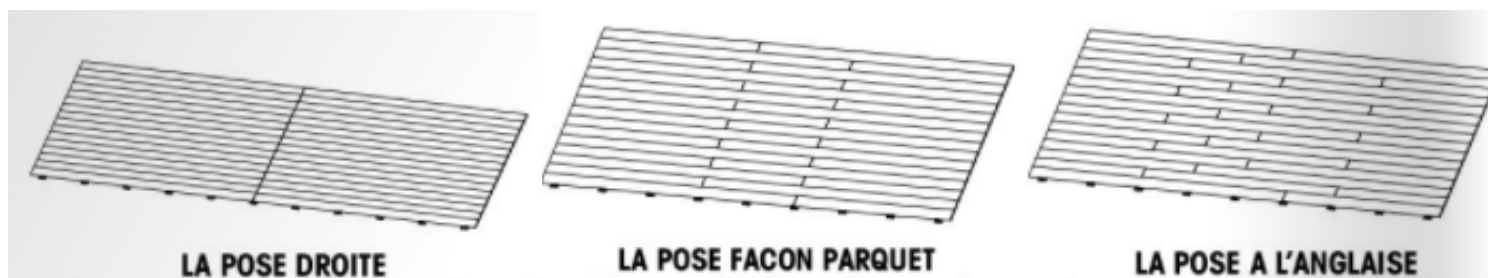

Déconseillé pour le composite

Les joints sont décalés une lame sur deux

Le + économique

C'est facile ?

Le montage des terrasses Grad By You est pensé pour être le plus simple possible et accessible à tout le monde. La pose est un jeu d'enfant !

1

DISPOSER SES RAILS

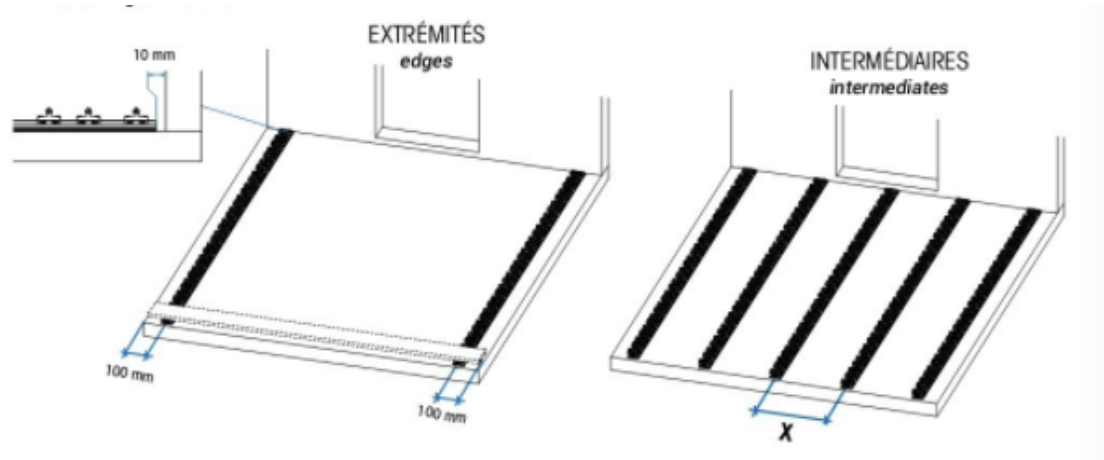

2

BLOPAGE DE LA STRUCTURE

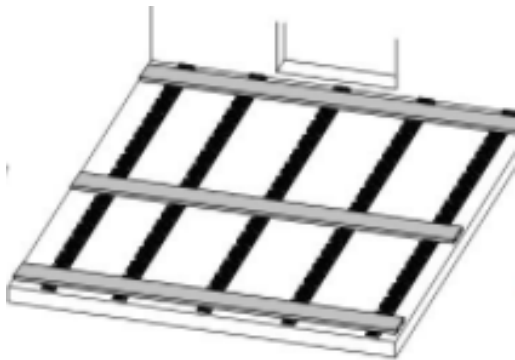

3

MISE EN PLACE DES LAMES

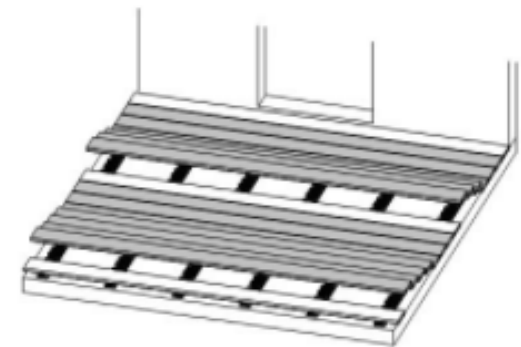

INFOS PRATIQUES

Certains espaces doivent être respectés afin de garantir l'intégrité de votre terrasse. Les rails doivent être espacés de 50 cm maximum pour une terrasse en bois, de 30 cm maximum pour du composite. Un espace de 3mm doit être laissé à chaque aboutage de lame. Les plots doivent être espacés de 60cm maximum.

LES FINITIONS

Plinthes aluminium

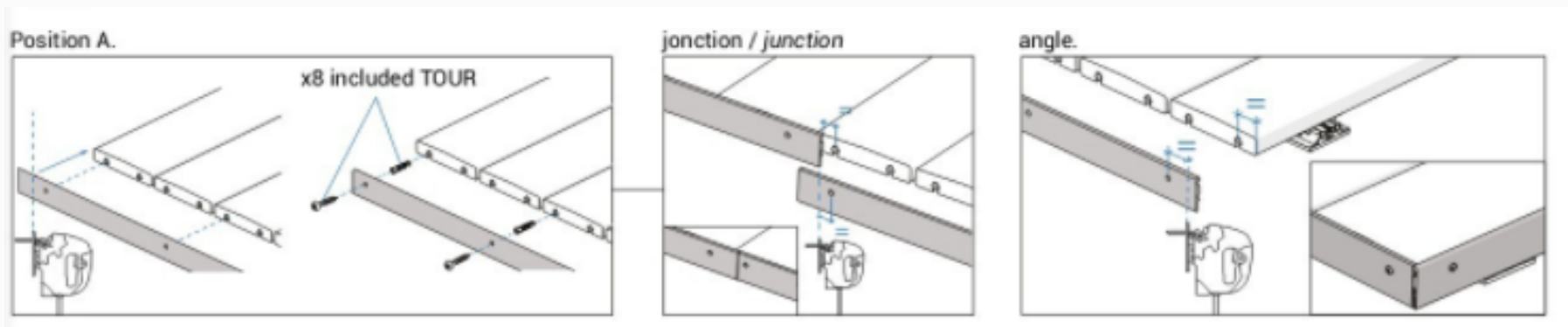

Bandeau (lames de la même essence)

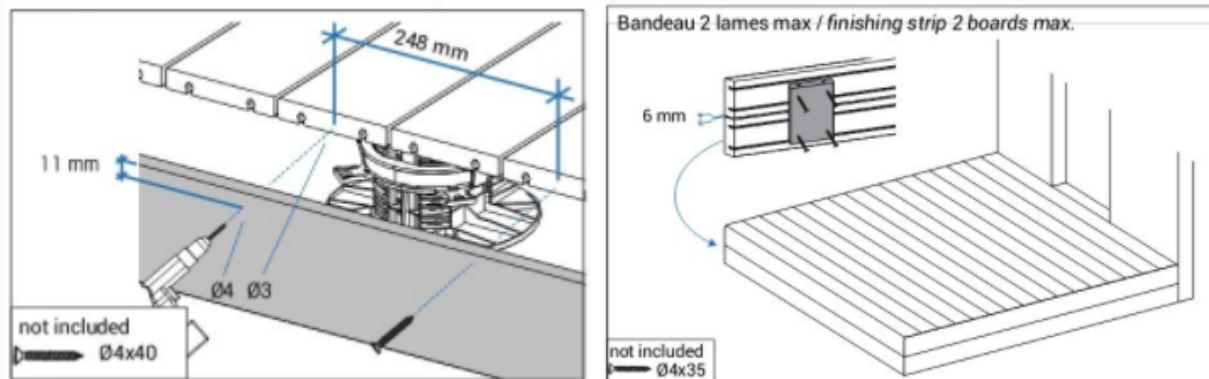

Bon à savoir : la finition en bandeau concerne plutôt les terrasses avec plots, tandis que les plinthes sont pour une pose à même le sol de la terrasse